

CLWB PLANT TRWY'R POST

Pecyn wythnosol 61
31/05/21

Mae Saul yn dianc

Stori a gweithgareddau i'w gwneud gartref tra
dydyn ni ddim yn cyfarfod.

Paid â phoeni os na wnei di bopeth.
Gwna yr hyn yr wyt yn ei ffansio a chael hwyl!



Paratowyd y pecyn hwn gan:

Andy Hughes - Saint y Gymuned, Susan Williams - Cynllun EFE a Chapel Caersalem, Caernarfon,
Nia Williams - Eglwys Bresbyteraidd Cymru, Jennifer Roberts - Eglwys Bresbyteraidd Cymru
gyda chymorth, syniadau ac adnoddau gan Mair Roberts, Rachel Hughes, Kathryn Williams,
Gwyn Rhydderch, Jac, Lola a Connor Roberts.

An English
version
is also
available

Dalier sylw os gwelwch yn dda. Am resymau hawlfraint dylai'r pecyn hwn gael ei ddsbarthu'n gyflawn ac yn rhad ac am ddim. Nid yw unrhyw adran o'r pecyn i gael ei ddefnyddio ar wahân neu ei gopïo gan unrhyw gyhoeddiad arall heb yn gyntaf gael caniatâd. Cysylltwch ag Ahughes@saintygyuned.org

Stori



Fersiwn Beibl.net

Arhosodd Saul gyda'r disgyblion yn Damascus am beth amser. Aeth ati ar unwaith i bregethu yn y synagogau mai lesu ydy Mab Duw. Roedd pawb a'i clywodd wedi'u syfrdanu. "Onid dyma'r dyn wnaeth achosi'r fath drafferth i'r rhai yn Jerwsalem sy'n dilyn yr lesu yna? Roedden ni'n meddwl ei fod wedi dod yma ar ran y prif offeiriaid i arestio'r bobl hynny a'u rhoi yn y carchar." Roedd pregethu Saul yn mynd yn gryfach ac yn gryfach bob dydd, a doedd yr Iddewon yn Damascus ddim yn gallu dadlau yn ei erbyn wrth iddo brofi mai lesu ydy'r Meseia. Felly ar ôl peth amser dyma'r arweinwyr Iddewig yn cynllwynio i'w ladd. Ond clywodd Saul am eu bwriad, a'r ffaith eu bod yn gwylio giatiau'r ddinas yn ofalus ddydd a nos er mwyn ei ddal a'i lofruddio. Felly dyma rhai o'r credinwyr yn ei ollwng i lawr mewn basged drwy agoriad yn wal y ddinas.

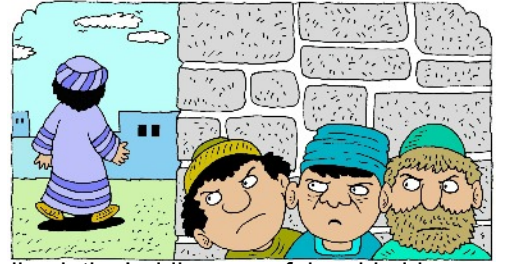

Pan gyrhaeddodd Saul Jerwsalem, ceisiodd fynd at y credinwyr yno, ond roedd ganddyn nhw ei ofn. Doedden nhw ddim yn credu ei fod wedi dod yn Gristion go iawn. Ond dyma Barnabas yn ei dderbyn, ac yn mynd ag e at yr apostolion. Dwedodd wrthyn nhw sut gwelodd Saul yr Arglwydd pan oedd yn teithio i Damascus, a beth oedd yr Arglwydd wedi'i ddweud wrtho. Hefyd dwedodd ei fod wedi pregethu am lesu yn gwbl ddi-ofn pan oedd yn Damascus. Felly cafodd ei dderbyn gan yr apostolion, ac roedd yn mynd o gwmpas Jerwsalem yn gwbl agored yn dweud wrth bawb am yr Arglwydd lesu. Buodd yn siarad ac yn dadlau gyda rhyw Iddewon Groegaidd, ond y canlyniad oedd iddyn nhw benderfynu ei ladd. Pan glywodd y credinwyr am y peth, dyma nhw'n mynd â Saul i Cesarea, ac yna ei anfon yn ei flaen i Tarsus lle roedd ei gartref. Ar ôl hyn cafodd yr eglwys yn Jwdea, Galilea a Samaria gyfnod o dawelwch a llwyddiant – roedd ffydd y credinwyr yn cryfhau ac roedd eu niferoedd yn tyfu hefyd. Roedden nhw'n byw mewn ffordd oedd yn dangos eu bod yn ofni'r Arglwydd, a'r Ysbryd Glân yn eu hannog yn eu blaenau.

Actau 9:19b-31 Beibl.net

Fersiwn syml

Arhosodd Saul gyda'r disgyblion am ychydig. Dechreuodd bregethu yn y synagogau am lesu. Roedd y bobl wedi eu syfrdanu gan mai Saul oedd wedi bod yn rhoi credinwyr yn y carchar. Cynllwyniodd yr arweinwyr Iddewig i ladd Saul. Clywodd Saul am eu cynllun a phendefynodd y byddai'n rhaid iddo ddianc. Roedd giatiau'r ddinas yn cael eu gwyllo felly doedd hi ddim yn bosibl iddo ddianc y ffordd honno. Cafodd ei ollwng i lawr mewn basged trwy agoriad yn wal y ddinas. Yna aeth Saul i Jerwsalem at y credinwyr ond roedden nhw'n ei amau ac yn ei ofni. Cyfarfu Barnabas â Saul ac aeth â fo at y credinwyr a chafodd ei dderbyn ganddynt ar ôl iddynt glywed beth oedd wedi digwydd iddo. Dechreuodd Saul ddweud wrth bobl Jerwsalem am lesu ond roedd llawer yn dal i'w amau. Aeth y disgyblion â Saul yn ôl i'w gartref yn Tarsus.



Cwestiynau i'w trafod

Ar ôl darllen y stori gyda'ch gilydd, fe allech chi drafod y cwestiynau hyn fel teulu:

1. Fedri di feddwl am bethau mae pobl yn gorfod dianc oddi wrthyn nhw?
2. Pam wyt ti'n meddwl fod Saul eisiau dweud wrth bawb mai lesu ydy Mab Duw?
3. Pam wyt ti'n meddwl fod yna bobl eisiau stopio Saul rhag dweud hyn?
4. Wrth bwy fuaset ti eisiau dweud fod lesu'n Fab Duw?



Gweddi fer

O Dduw, diolch i Ti am anfon lesu i'r byd. Diolch i Ti fod lesu mor arbennig. Diolch i Ti am y bobl sydd wedi dweud wrtha i fod lesu eisiau bod yn ffrind i mi. Amen.

Saul o Tarsus yn dianc

www.lambsongs.co.nz Gan Jill Kemp (Cyf. Susan Williams) Lluniau: Richard Gunther

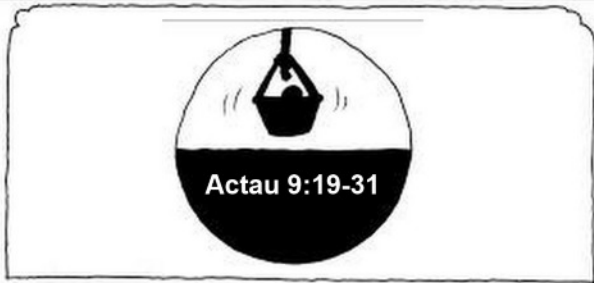

Roedd pobl yn ofni Saul o Tarsus oherwydd ei fod yn arestio pobl oedd yn credu yn Iesu. Ond un diwrnod fe newidiwyd bywyd Saul pan siaradodd Duw ag ef wrth iddo deithio i Damascus.



Arferai Saul o Tarsus gosbi unrhyw un a gredai yn Iesu nes iddo ddod yn ddilynwr Iesu Grist ei hun a chael ei fedyddio. Arhosodd gyda Christnogion yn Damascus am ychydig ddyddiau.



Roedd o mor gyffrous pan ddeallodd pwy oedd Iesu ac roedd ar dân eisiau dweud wrth yr arweinwyr Iddewig mai Iesu Grist oedd Mab Duw, y Meseia a addawyd. Roedd pawb wedi eu syfrdanu fod Paul nawr yn Gristion.

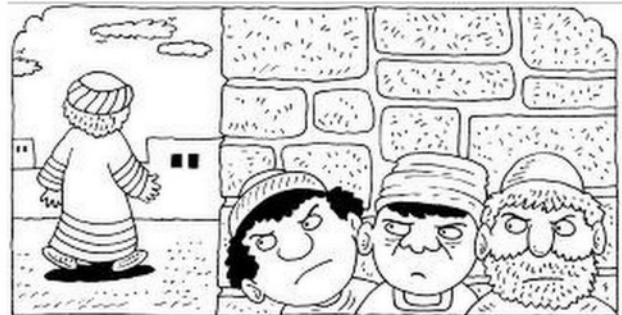

Daeth llawer i greu a dod yn Gristnogion hefyd ond roedd rhai o'r Iddewon eisiau cael gwared ar Saul. Wnaethon nhw gadw gwyladwriaeth wrth giât y ddinas ddydd a nos yn aros am gyfle i ddal Saul a'i ladd.

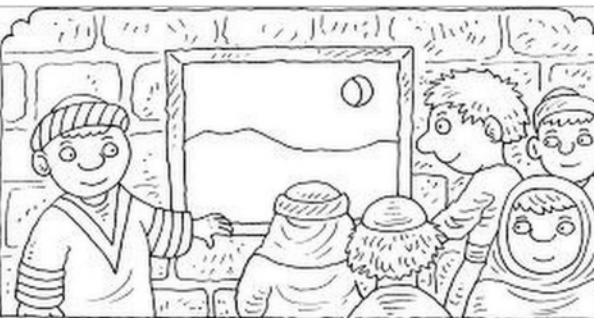

Rhybuddiodd Duw Saul i beidio â gadael y ddinas drwy fynd drwy'r giâtiau, felly arhosodd nes iddi dywyllu ac aeth ei ffrindiau ag ef i ffenestr yn wal y ddinas.

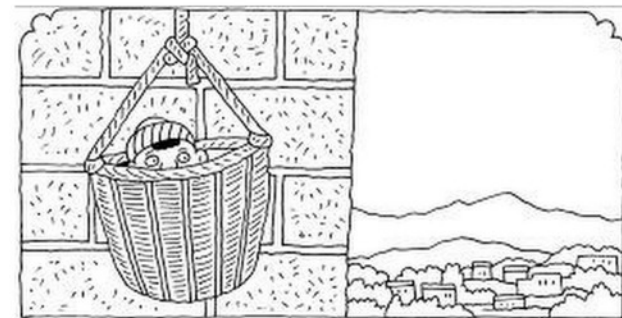

Fe roeson nhw Saul mewn basged ac yn ddistaw fe wnaethon nhw ei ollwng yn ofalus â rhaff i'r gwaelod. Glaniodd yn ddiogel y tu allan i'r ddinas ac fe wnaethon nhw dynnu'r fasedg wag yn ôl i fyny'n gyflym.



Cerddodd Saul ar hyd y ffordd i Jerwsalem gan ddiolch i Dduw am ei gadw'n ddiogel. Gwyddai y byddai rhai pobl yn ei ddrwgdybio a pharhau i'w ofni am ei fod wedi arestio cymaint o Gristnogion.



Dechreuodd Paul ddweud wrth bawb am Iesu ac fe wnaeth Barnabas ei groesawu fel brawd. Fe ddaeth Saul yn apostol ac yn athro beiblaidd a ysgrifennodd rannau o'r Beibl.

Sialensau

Wyt ti'n canu?

Recordia dy hun yn canu cân yr wythnos a gofynna i dy riant ei phostio i dy grŵp whatsapp os wyt ti'n aelod o grŵp o'r fath. Neu beth am gwneud symudiadau hefyd a ffilmio dy hun?



Dianc mewn basged

Beth am wneud basged i ollwng dyn bach
Lego o ben bwrdd neu ochr cadair?



10 peth sy'n newid

Gwna restr o 10 peth sy'n newid.

e.e. lindysyn/ siani flewog yn newid i fod yn bili pala, dŵr yn newid i fod yn stêm neu'n rew/iâ.



Damascus

Chwilia mewn atlas neu ar y we i ddarganfod ble mae Damascus a dod o hyd i 3 ffaith am yr hen, hen ddinas hon.



lesu

Faint o wahanol bethau fedri di feddwl eu dweud am lesu?

Mae O'n fyw!



Fideo o'r stori
<https://youtu.be/voY-G5EBzpa>

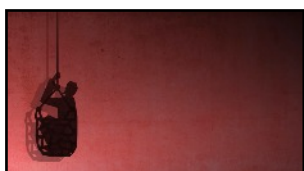

Cartŵn (Saesneg)
https://www.youtube.com/watch?v=E_lsmzsFU5Y

Fideo o gân yr wythnos
<https://youtu.be/TZXb2tjQ4-c>

Dolenni



Posau

Drysa basged

Fedri di ddod o hyd i'r ffordd trwy'r ddrysa yn y fasged?

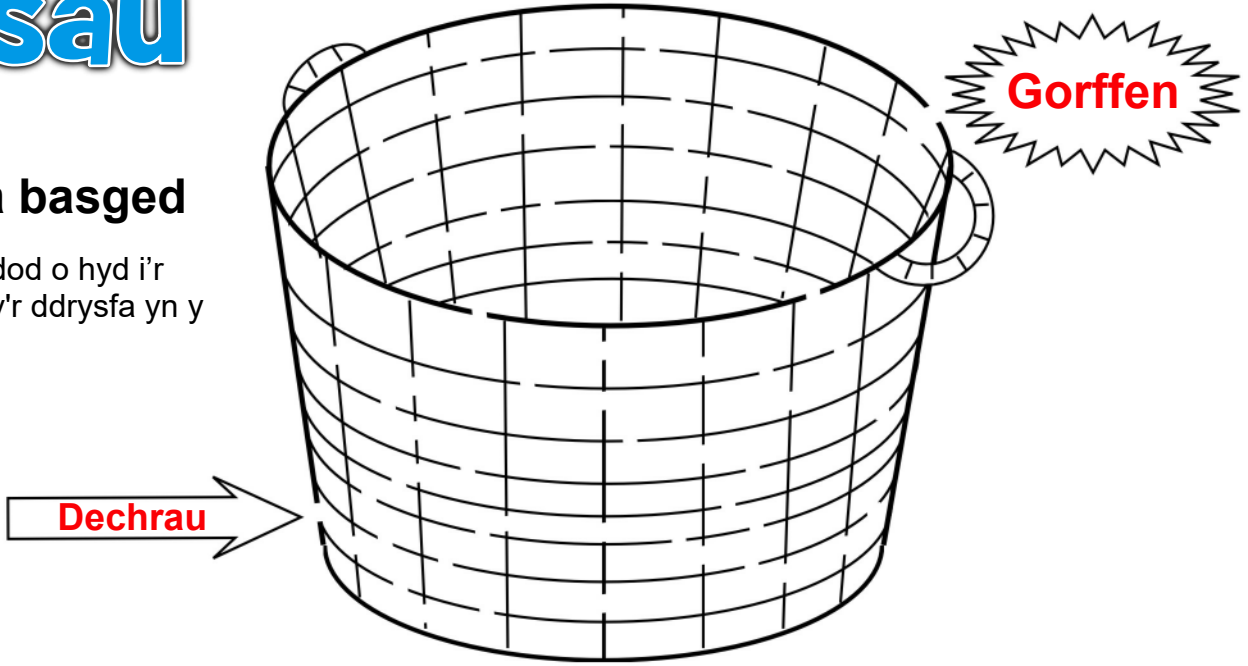

Gridiau geiriau

Defnyddia'r llwybr yn y grid ar yr ochr chwith yn y grid ar yr ochr dde i ddod o hyd i'r gair.

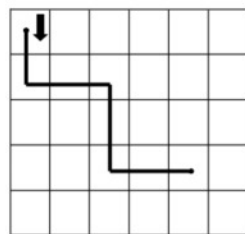

D	I	O	D	R	W
A	M	A	U	Y	T
C	W	S	P	N	B
L	F	C	U	S	E
H	W	A	T	C	I

Gair =

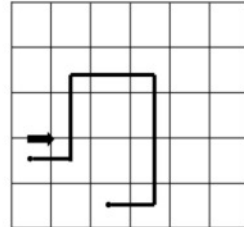

F	Y	N	T	W	U	
W	S	T	O	I	D	
D	O	U	L	E	Y	
A	P	W	I	F	F	U
C	R	N	O	E	D	

Gair =

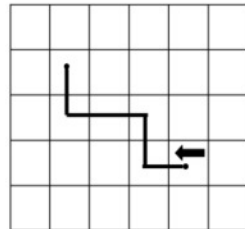

F	B	I	S	T	P
A	D	C	Y	N	O
W	E	G	S	M	D
U	T	D	A	B	W
H	A	L	R	I	U

Gair =

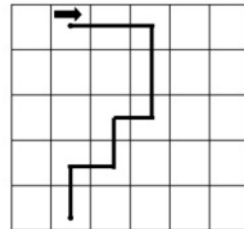

A	C	Y	N	F	Y	
M	W	I	L	L	R	S
E	L	Y	W	G	E	
H	I	N	U	L	L	T
D	O	A	B	Y	B	

Gair =

Adnod wedi ei chuddio

Fedri di dod o hyd i'r adnod wedi ei chuddio yn y llun?

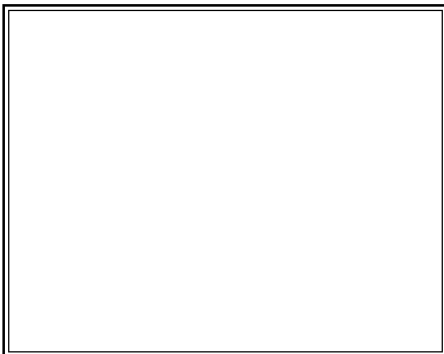

Crefft

Pobl wlanog

I'w gwneud byddi angen:
Gwlân, siswrn, llyfr clawr caled (yr hyd rwyf ti eisiau i dy berson gwlanog fod)



1. Lapia'r gwlan o gwmpas y llyfr tua 50 o weithiau.



2. Yn ofalus tynna'r gwlan oddi ar y llyfr.



3. Torra'r gwlan fel bod gen ti sypyn hir o wlan sydd i gyd yr un maint.



4. Torra ychydig o ddarnau byrrach o'r gwlan a defnyddia'r rhain i glymu'r person gwlan.



5. Clyma'r gwlan byrrach am y canol ac yna plyga'r cyfan yn ei hanner.



6. I wneud y pen, penderfyna pa mor fawr wyt ti eisiau iddo fod a chlyma un o'r darnau byr yn dynn.



7. Rhanna'r edefynnau o wlan yn 3 rhan. Bydd y 2 ran ar y tu allan yn gwneud y breichiau (20 edefyn bob ochr) a'r sypyn trwchus yn y canol yn gwneud y corff a'r coesau.



8. I wneud y fraich, gwahana'r gwlan yn 3 rhan hafal.



9. Pletha'r gwlan (croesa'r rhan ar y dde dros y rhan ganol, yna croesa'r rhan ar y chwith dros y rhan ganol. Gwna'n siwr dy fod ti'n plethu'n dynn neu fe fydd y blethen yn rhy llac. Dal ati i wneud hyn nes bydd y blethen yn cyrraedd yr hyd rwyf ti'n ei ddymuno.)



10. Clyma'r fraich yn dynn i gadw'r blethen yn ei lle ac yna torra ymaith y gwlan sydd dros ben.



11. Ail adrodda gamau 8,9,10 i wneud y fraich arall.



12. Clyma 2 edefyn arall o wlan i wneud siâp y corff. Rhanna'r gwlan sydd dros ben i wneud into 2 sypyn.



13. I wneud y goes, rhanna 1 sypyn o wlan yn 3 rhan hafal.



14. Pletha'r gwlan nes mae'r goes yn cyrraedd yr hyd rwyf ti'n ei ddymuno.



15. Clyma'r goes yn dynn i gadw'r blethen yn ei lle ac yna torra ymaith y gwlan sydd dros ben.



16. Ailadrodda gamau 13,14,15 i wneud y goes arall.

Chwilair

- | | |
|----------|----------|
| APOSTOL | GOLLWNG |
| ARGLWYDD | GWYLIO |
| BASGED | IESU |
| CREDU | IDDEWON |
| DAL | MAB |
| DAMASCUS | MESEIA |
| DIANC | OFN |
| DINAS | PREGETHU |
| DUW | SAUL |
| GIATIAU | SYNAGOG |

A	D	N	S	Y	N	A	G	O	G
R	P	F	U	A	I	T	A	I	G
G	R	O	C	R	E	D	U	S	O
L	E	Y	S	W	U	D	B	A	LL
W	G	D	A	T	I	E	S	U	W
Y	E	E	M	N	O	D	A	L	NG
DD	TH	G	A	O	I	L	Y	W	G
W	U	S	D	I	A	N	C	R	Y
S	L	A	I	E	S	E	M	O	D
M	A	B	G	I	DD	E	W	O	N



Gweddi greadigol

Gweddi weip babi

Meddylia am y pethau ti wedi eu gwneud na ddylet ti fod wedi eu gwneud ac ysgrifenna "Mae'n ddrwg gen i/ Sori" â phin felt (nid 'sharpie') ar weip babi. Gofynna i Dduw dy newid fel y gwnaeth o newid Saul. Rho'r weip mewn dŵr ac fe ddylai'r ysgrifen olchi ymaith yn union fel y mae Duw yn golchi ymaith y pethau anghywir rwy't ti wedi eu gwneud a dy wneud yn lân.



Gweddi fasedd

Mae rhai pobl yn y byd yn gorfod dianc oherwydd pethau anodd sy'n digwydd yn eu gwlad. Mae'r bobl hyn yn ffoaduriaid. Mae Damascus yn Syria. Mae rhyfel wedi bod yn Syria ers wyth mlynedd. Mae pobl Damascus wedi gorfod dianc oddi wrth yr ymladd.

Maen nhw wedi gorfod gadael eu cartrefi a cheisio cael lle mwy diogel i fyw.

Byddi angen: Papur A4, stribedi papur lliw, siswrn, pren mesur, pensil
Beth i'w wneud:

- Plyga'r papur A4 yn ei hanner
- Tynna linell rhyw 2cm o waelod y papur wedi ei blygu agosaf at y darn sy'n agor.
- Tynna linellau rhyw 2cm o led o'r llinell i ganol y papur – yr ochr sydd wedi ei blygu.
- Torra ar hyd y llinellau.
- Ysgrifenna weddi dros bobl mewn gwledydd gwahanol sy'n gorfod dianc ar un o'r papurau lliw.
- Pletha'r papur drwy'r stribedi yn y papur rwy't ti wedi ei dorri.

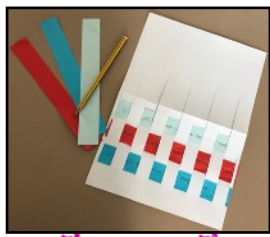



Dos i ddweud wrth bawb yn y tŷ

Byddi angen:

Negeseuon ar ddarnau bach o gerdyn neu bapur

Ysgrifenna enw pob person yn dy gartref ar gerdyn. Ar yr ochr arall ysgrifenna neges neis e.e. Mae lesu'n dy garu. Gobeithio cei di ddiwrnod difyr. Diolch am fod yn chi. Ti'n gwneud i mi wenu a.y.y.b.



Sut i chwarae

Mae pob aelod o'r cartref yn cuddio mewn ystafelloedd gwahanol. Bydd y negesydd yn cario neges, a honno'n neges wahanol, i bob person sy'n cuddio yn y tŷ. Rhaid rhoi'r neges i'r person hwnnw a enwir ar y cerdyn, neb arall. Bydd y negesydd yn cael ei amseru'n mynd â'r negeseuon o gwmpas. Bydd pawb yn cael tro i fod yn negesydd. Y person fydd yn cymryd yr amser lleiaf i ddisbarthu'r negeseuon fydd yr enillydd.



Parasiwtiau tedi

Byddi angen:

- Tedi bach neu degan meddal
- bag plastig
- llinyn

Beth i'w wneud:

- Torra sgwâr mawr o'r bag plastig.
- Clyma ddarn o llinyn (25cm) i bob un o'r bedair cornel.
- Clyma ben arall y llinynnau i dy dedi.
- Gofynna i oedolyn dy helpu di i lawnsio dy dedi o ben y grisiau neu allan o ffenestr.
- Gwylia fo'n hedfan i'r llawr.



Canu



Hawlfraint 1990
Greg Leavers
Cyf. Dafydd Timothy

Mi gamaf 'mlaen (clap clap) yn llawn o ffydd
a rhoi fy mywyd cyfan i Dduw.

Fo sy'n fy nghynnal, beth bynnag a ddaw,
wrth wrando ar Ei lais a gafael yn Ei law.

Mi gamaf 'mlaen (clap clap) yn llawn o ffydd
a rhoi fy mywyd i Dduw.

Mi gamaf 'mlaen (clap clap) yn llawn o ffydd
a rhoi fy mywyd cyfan i Dduw.

Mae 'ngharu i gymaint, addawodd fel hyn –
lle bynnag bydd yn f'arwain, fe ddal fy llaw yn dynn.

Mi gamaf 'mlaen (clap clap) yn llawn o ffydd
a rhoi fy mywyd i Dduw.

Gwylwch y gân hon a chydganu drwy glicio ar <https://youtu.be/TZXb2tjQ4-c>

Os hoffech chi gerddoriaeth (hen nodiant) cysylltwch ag Andy Hughes: ahughes@saintygyuned.org